

GIREL

Gruppo Intergenerazione Ricerca Educazione Linguistica

Leggere Capire Scrivere

anno quarto

Lunedì 26 novembre 2007

Lunedì 14 gennaio 2008

Discussione preliminare

Proposta programmatica

Confronto esperienze

Piano di lavoro gennaio- maggio 2008

fare esperienze conoscitive in modo gratificante

soggetti

procedure

oggetti

contesti

scopi

*rimotivare e “strumentare”
alla appropriazione intenzionale e critica
dei processi di significazione,
rappresentazione simbolica
e interpretazione
del reale e dell’immaginario.*

**Le tecniche di mediazione culturale
fra soggetti, oggetti, procedure e
contesti dei processi di
insegnamento/apprendimento**

soggetti

Modificare l' "immaginario pedagogico" degli allievi (e dei docenti), in relazione a

- **comprensione**
- **letto-scrittura, finalizzata a**
 - **comprensione**
 - **riusi: incremento conoscenze / interpretazione eventi e fenomeni / scrittura documentata/ abilità di studio**

Accrescere quadro motivazionale e intenzionale

Incrementare abilità e competenze situate

● *questioni aperte per la progettazione dei percorsi. Come collocare le riscritture in rapporto ai grandi processi di insegnamento/apprendimento dell'educazione linguistica? E quali criteri e parametri di gradualità adottare nelle diverse attività di riscrittura e nei processi di insegnamento/apprendimento con particolare attenzione alle dimensioni dell'apprendimento e ai loro intrecci*

procedure/1

cognitiva

emotiva

linguistico-testuale

procedurale

tematico-culturale

La comprensione del testo

L'interpretazione e commento

La produzione di tipologie testuali

La scrittura "creativa"

La letto/scrittura per comunicare

La scrittura documentata

rielaborazioni e trasformazioni linguistiche e testuali [base]

parafrasi, sintesi e rappresentazioni [base]

applicazione e imitazione strutturale e stilistica [modello]

ri-uso consapevole in testi propri [fonte/materiale]

osservazione analitica [oggetto]

Interazione produttiva [antecedente]

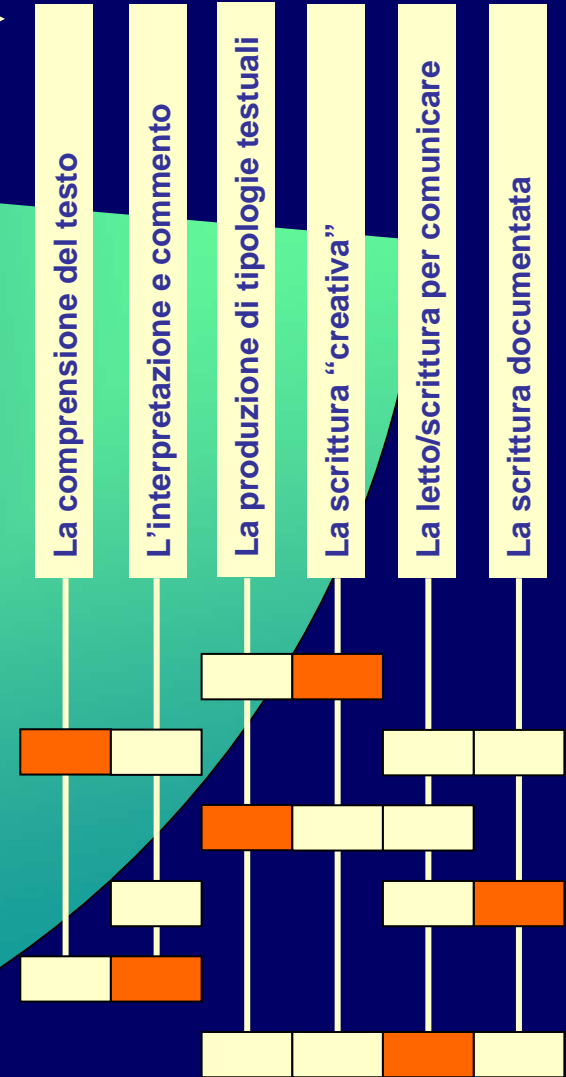

procedure/1

● *quali procedure di base sono maggiormente coinvolte nei due tipi di percorso?*

- rielaborazioni e trasformazioni linguistiche e testuali [base]
- parafrasi, sintesi e rappresentazioni [base]
- applicazione e imitazione strutturale e stilistica [modello]
- ri-uso consapevole in testi propri [fonte/materiale]
- osservazione analitica [oggetto]
- interazione produttiva [antecedente]

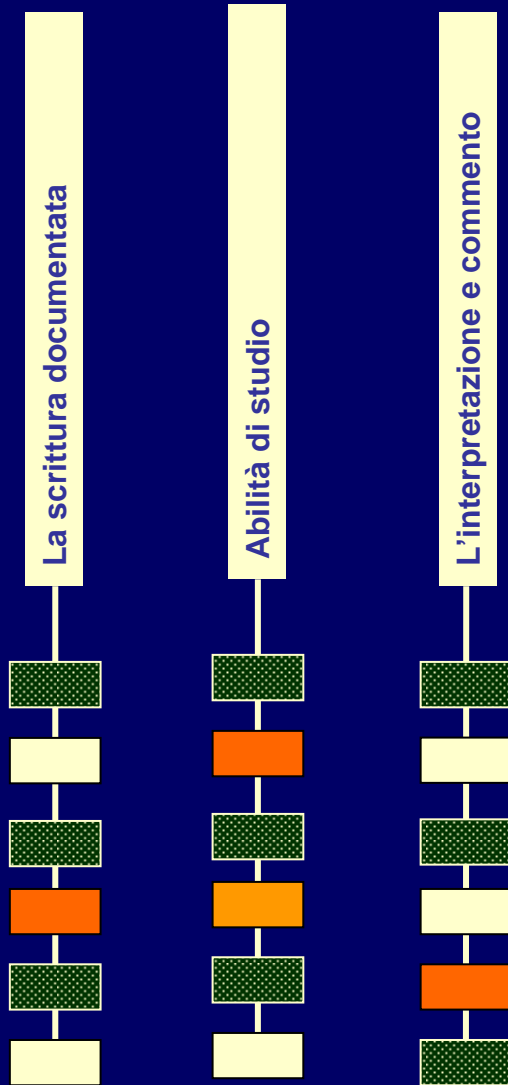

oggetti

Tipologia: testi descrittivi, espositivi, narrativi, argomentativi continui e discontinui

Domini: - informazione giornalistica di attualità scientifica
- divulgazione scientifica

Fonti: quotidiani e riviste sia cartacee che su supporto digitale

Tematiche: i rapporti fra uomini e animali / le ricerche e le ipotesi su capacità, affettività, apprendimento, comunicazione degli animali / diversità e discriminazione

Esempi

esempi di materiali

- [GalileoAnche le scimmie fanno di conto](#)

Galileo - 18 dic 2007

Le scimmie sanno fare le addizioni. Con una agilità mentale non troppo diversa rispetto a quella degli studenti universitari. Che i primati sapessero distinguere quantità diverse degli stessi oggetti era cosa nota. Ma adesso un esperimento dei ...

[L'aritmetica delle scimmie sanno contare come noi](#) La Repubblica

[LE SCIMMIE SANNO FARE LE ADDIZIONI](#) ANSA

[The Instablog](#) - [BlogScienze](#) - [Yahoo! Italia Notizie](#)

contesti/ scopi

Dalla scuola elementare al biennio della scuola superiore

Attività esercitative finalizzate all'acquisizione, rinforzo, recupero di **abilità di lettoscrittura di base** per

- la scrittura documentata e
- le abilità di studio

Percorsi graduali (laboratori?) di insegnamento apprendimento, finalizzati a

- acquisizione e incremento di **specifiche abilità di studio**
- acquisizione di **specifiche abilità di scrittura documentata**

Percorsi e occasioni di insegnamento apprendimento, finalizzati all'incremento di **competenze d'uso di testi e di conoscenze** per la soluzione di problemi interpretativi e la costruzione di sapere condiviso: incremento di conoscenze e interpretazioni personali e di gruppo su tematiche di carattere scientifico o storico-sociale